

# Die DA VINCI Remote Head Technische Spezifikationen

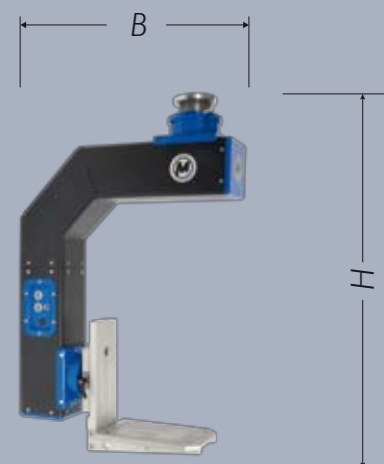

- 1.) Koffer für DA VINCI Vers. 1
- 2.) Koffer für DA VINCI Vers. 2
- 3.) Koffer für Roll Achse DA VINCI
- 4.) Koffer für Control Unit DA VINCI
- 5.) Koffer für Pan Bar DA VINCI
- 6.) Koffer für Handkurbelsteuerung DA VINCI

## Sizes and weights



### Standard Version

Höhe: 64 cm  
Breite: 52 cm  
Gewicht 2-Achsen-Vers. 16.3 kg  
Gewicht 3-Achsen-Vers. 24 kg

### Extended Version

Höhe: 82 cm  
Breite: 52 cm  
Gewicht 2-Achsen-Vers. 17,5 kg  
Gewicht 3-Achsen-Vers. 25 kg

### Bewegungszeiten:

Funktion	max.	min bei Vollausschlag	mindestens bei extrem langsam
Pan	4 sec/360°	92 sec/360°	> 10 min/360°
Tilt	4 sec/360°	86 sec/360°	> 20 min/360°
Roll	5 sec/360°		

### Tragfähigkeit (Nutzlast)\*

2-Achs-Version kurz/lang	35 kg
3-Achs-Version an der Roll Achse	17 kg (20 kg bei eingeschränkter Geschwindigkeit)
Durchlass Rollachse:	max. 310 mm, min. 270 mm

\*) Gilt unter folgenden Voraussetzungen:  
Kameraschwerpunkt möglichst im Drehpunkt der jeweiligen Achse justiert  
Das Tragmittel (Kran, Jib, Dolly, etc.) muss mindestens für Eigengewichte + Nutzlast ausgelegt sein.



Movie Tech AG  
Martin-Kollar-Str. 9  
D-81829 München

Tel: +49 (0) 89/43 68 91 3  
Fax: +49 (0) 89/43 68 91 55  
e-mail: info@movietech.de

[www.movietech.de](http://www.movietech.de)

Technische Änderungen vorbehalten • Copyright by Movie Tech AG

Unlimited freedom of creativity



## DaVinci Remote Head



# Der DA VINCI Remote Head

Der starke Da Vinci Remote Head – ein modulares System!

Ein Da Vinci Operator kann zwischen den Bedienversionen Joystick, Pan-Bar oder Kurbelsteuerung wählen. Ganz gleich ob sie sich für eine Zwei- oder Dreiachsenvariante entscheiden, die hohe Präzision und Bedienungsfreundlichkeit des „Kraftpakets“ macht die Anwendung leicht.

Der Da Vinci Remote-Head ist perfekt auf die MovieTech Kranlinie MT100-400 abgestimmt.

Standard Version



Die kurze Standard-Version ist sowohl in der 2 Achsen als auch in der 3 Achsen Version erhältlich.

Extended Version



Die längere Extended-Version beinhaltet die Modulverlängerung und ist sowohl in der 2 Achsen als auch in der 3 Achsen Version erhältlich.



Erweitern sie die Einsatzmöglichkeiten ihres Magnum Dollys! Der Da Vinci lässt sich problemlos mittels 3-Wege Nivellierkopf adaptieren.

## Die Steuerung des DA VINCI...



Ein kompaktes Touchpanel ermöglicht den schnellen Zugriff und die Speicherung aller wichtigen Software-Parameter – individuell für jede Aufnahmesituation.



Das umfangreiche Sortiment der Steuereinheiten lässt beim Operator kaum Wünsche für die geplante Positionierung des Da Vinci offen. Weitere Informationen finden sie im Original MovieTech Accessories Katalog.



Die Pan-Bar, ein sensorischer Stativschwenkkopf, setzt ihre Steuerimpulse unmittelbar in Remote Head Bewegungen um.



Die Handkurbelsteuerung mit gewuchten Steuerrädern ermöglicht einen gleichmäßigen Lauf im 2 Achsen-Betrieb. Abbildung inkl. Touch- und Zoom/Focus-Panel.



Handkurbel Set light für die Steuerung der 3. Achse. Optional kann die 3. Achse auch über ein Fußpedal gesteuert werden.



Das „Joystick Panel für 2 Achsen pan/tilt“ ist extrem kompakt.



Das Zoom/Focus-Panel ist die Basiseinheit für alle drei Steuermöglichkeiten. Optional auch in Verbindung mit den Modulen Focus- und Zoom-Controller.



Joystick-Panel für 2 und 3 Achsen-Steuerung einschließlich Zoom/Focus-Bedieneinheit (Funktion für Objektive mit integrierten Motoren)